

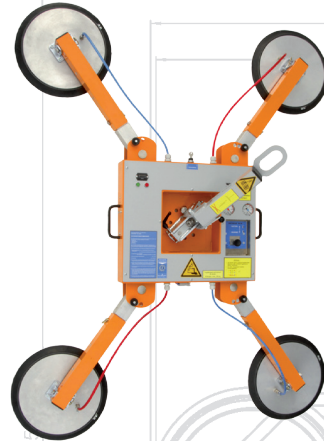

vakuum glassauger

uplifter GL-K 300

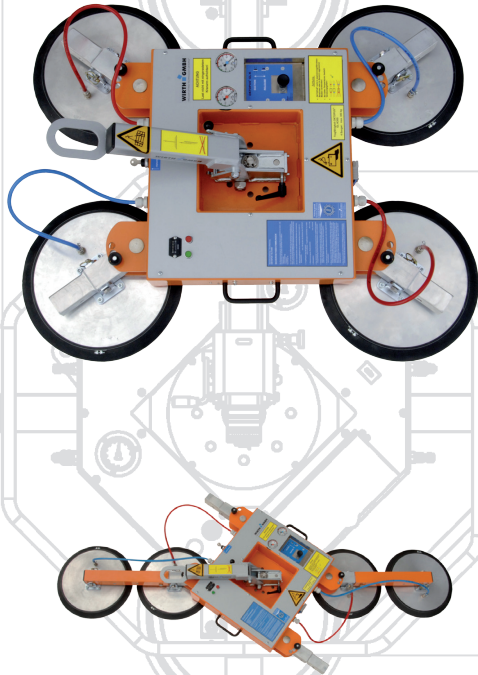

GL-K 300

Zweikreisssystem | 300 kg

- » Manuelles Drehen um 360°
- » Manuelles Schwenken um 90°
- » 2 unabhängige Vakuumkreise, jeder Vakuumkreis mit 2-facher Sicherheit und integriertem Reservevakuumtank
- » Integrierte Meßgeräte zur Überwachung des Vakuums und der Energieversorgung
- » Optische und akustische Warneinrichtungen signalisieren Abweichungen vom Sollzustand
- » Netzunabhängige Akku-Stromversorgung mit hoher Kapazität
- » Verlängerungsarme erlauben das Handling auch großflächiger Elemente
- » Erfüllt die Forderungen der DIN EN 13155

GL-K 300 | ABMESSUNGEN

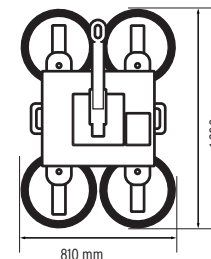
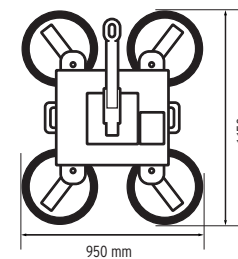
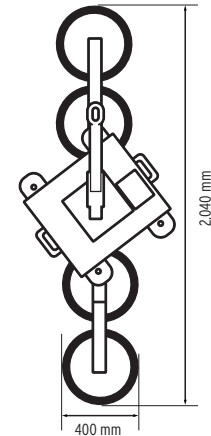
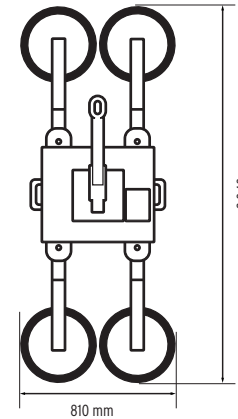
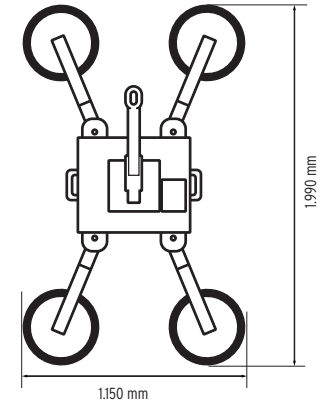
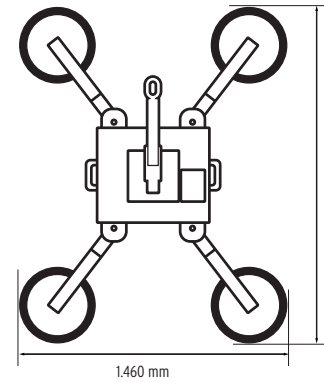

GL-K 300 | TECHNISCHE DATEN

Vakuumsystem	Zweikreis-System
Sauger	4 Stück
Tragkraft Max.	300 kg
Sauger ø	400 mm
Eigengewicht	80 kg mit Verlängerungsarm
Antrieb	24 V Batterie
Zubehör	4 Verlängerungsarme
Option	0° und 90° Sperr des Klinkensystems