

# P 111 L

## VAKUUM-GLASSAUGER

**Glassauger MRT mit 6 Saugteller & Zweikreis-Vakuumsystem - EN 13155**

### EINSATZBEREICH:

Mit diesem Gerät haben Sie die Möglichkeit lange und schmale Lasten bis zu einem Gewicht von 500 g zu heben und transportieren. Durch die abnehmbaren Verlängerungssektionen kann man das Gerät an die aufzunehmende Last anpassen. Durch sein außergewöhnlich dünnes Profil hat man jetzt die Möglichkeit in sehr engen Zwischenräumen zu arbeiten.

### BESCHREIBUNG:

- » Manuelles Drehen um 180° (vertikal), Arratierung über Bolzen in 3 Positionen
- » Manuelles Kippen um 90°, rastet automatisch in horizontaler Position ein
- » Eigengewicht 57 kg
- » Jeder Vakuumkreis verfügt über ein intergriertem Reservevakuum und ist auf 2-facher Sicherheit ausgelegt
- » Integrierte Messgeräte zur Überwachung des Vakuums und der Energieversorgung
- » Batterie- und Vakuumanzeiger
- » Optische und akustische Warneinrichtungen bei Vakuumverlust
- » Standartsaugteller ø 28 cm
- » Luftfilter am Vakuumkreis
- » Federgelagerte Saugteller
- » Abnehmbare Sektionen des Saugerrahmens
- » Justierbare Hebespule

### ALTERNATIVE SAUGTELLER:

- » Saugteller: ø 23 cm
- » Saugteller: ø 25 cm (konkav)
- » Saugteller: ø 25 cm (gelippt)



### TECHNISCHE DATEN

Vakuumsystem	Zweikreis-System	
Sauger	6 Stück	4 Stück
Verlängerte Konf.	2.010 x 305 mm	1.371 x 305 mm
Tragkraft	max. 500 kg	max. 334 kg
Eigengewicht	57 kg	
Antrieb	12 V DC / 10 Amper	
Fördermedium	Luft	
Temperatur-Einsatzbereich	-9 °C bis 40 °C	
Dicke des Profils	197 mm (Last ist nicht eingeschlossen)	



Minikran & Hebetchnik

**Uplifter GmbH & Co.KG**

Oberaich 2  
92543 Guteneck

Tel. + 49 (0) 94 33 / 20 499 0  
Fax + 49 (0) 94 33 / 20 499 29

www.uplifter.de  
info@uplifter.de

Geschäftsführer: Martin Lobinger  
HRA Amberg 2179  
Gerichtsstand: Schwandorf  
USt.-IdNr. DE232258053

# P 111 L VAKUUM-GLASSAUGER

## KONFIGURATIONEN UND KAPAZITÄTEN

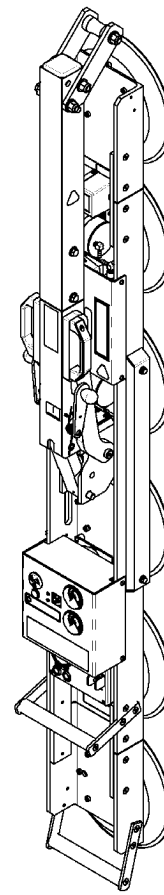
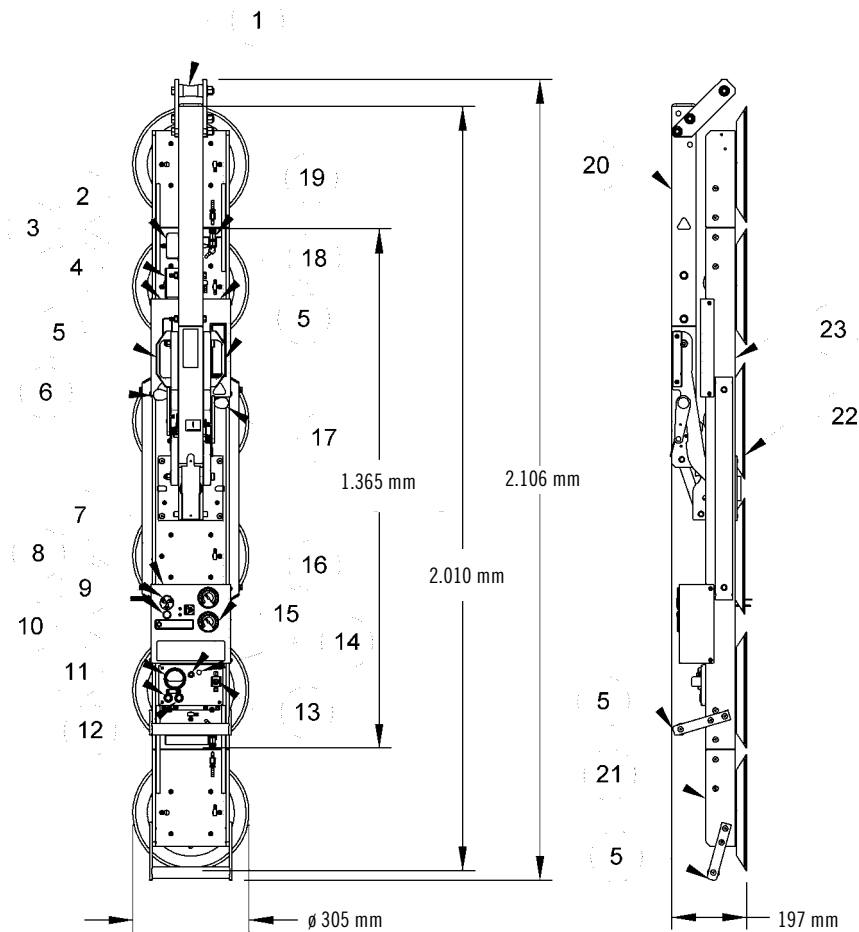

- |                                  |   |
|----------------------------------|---|
| 1) Hebespule                     | 13) Stromschalter                             |
| 2) Ladegerät                     | 14) Gehäuse mit Vakuumschalter                |
| 3) Vakuum-Reservetank            | 15) Batterieprüfknopf                         |
| 4) Batterieabdeckung             | 16) Vakuumanzeiger                            |
| 5) Handgriffe                    | 17) Entriegelungshebel zum Drehen             |
| 6) Entriegelungshebel zum Kippen | 18) Abdeckung für Luftfilter                  |
| 7) Abdeckung für Vakuumpumpe     | 19) Schnell, lösbare Verbindungen             |
| 8) Warnsummer bei Vakuumverlust  | 20) Hebearm                                   |
| 9) Vakuum-Kontroll-Lampe         | 21) Verlängerungssektion<br>des Saugerrahmens |
| 10) Batteriestandanzeige         | 22) Saugerteller                              |
| 11) Vakuumerzeuger               | 23) Saugerrahmen                              |
| 12) Vakuumlöser                  |   |



Minikran & Hebetchnik

Uplifter GmbH & Co.KG

Oberaich 2  
92543 Guteneck

Tel. + 49 (0) 94 33 / 20 499 0  
Fax + 49 (0) 94 33 / 20 499 29

www.uplifter.de  
info@uplifter.de

Geschäftsführer: Martin Lobinger  
HRA Amberg 2179  
Gerichtsstand: Schwandorf  
USt.-IdNr. DE232258053