

VH 3.000 VAKUUM-HEBEGERÄT

EINSATZBEREICH:

Dieses manuelle Vakuum Hebegerät ermöglicht einen flexiblen Transport von unterschiedlichsten Materialien mit glatter Oberfläche.

VARIABLE RAHMENKONFIGURATION:

Rahmengröße Kurz (ohne Zentralarm)

229 x 1.448 mm

Rahmengröße Lang (mit Zentralarm)

966 x 1.448 mm

BESCHREIBUNG:

- » Manuelles Ansaugen über Handsauger (N5450)
- » Lastaufnahmeschlinge kann entweder am Kran, einer Winde oder am Gabelstapler angehängt werden
- » Der flexible Rahmen ermöglicht die Aufnahme sowohl von sehr schmalen und als auch von großflächigen Lasten bis max. 170 kg

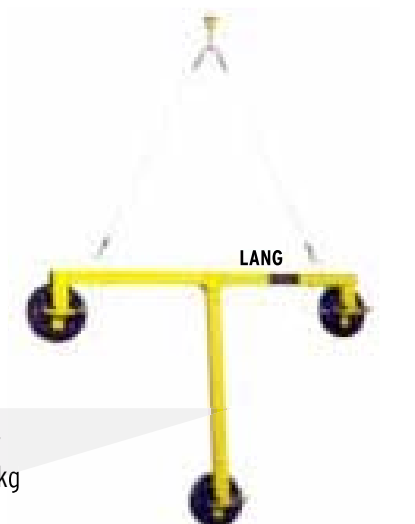
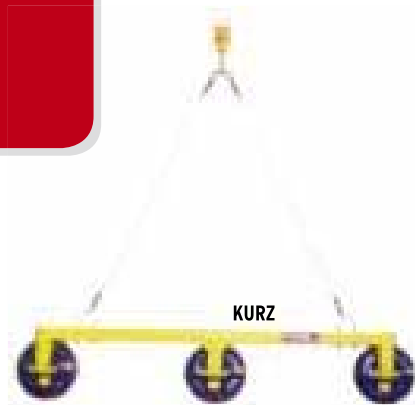

TECHNISCHE DATEN

Tragkraft	max. 170 kg
Eigengewicht	11 kg (Kurz) 13 kg (Lang)
Bewegung der Last	vertikal
Saugergröße	ø 22,5 cm
Erhältliche Optionen	spezielle Größen und spezielle Tragkräfte
Standart Komponenten	schnell lösbare Halterungen an den Vakuumsaugern



Minikran & Hebetchnik

Uplifter GmbH & Co.KG

Oberaich 2
92543 Guteneck

Tel. + 49 (0) 94 33 / 20 499 0
Fax + 49 (0) 94 33 / 20 499 29

www.uplifter.de
info@uplifter.de

Geschäftsführer: Martin Lobinger
HRA Amberg 2179
Gerichtsstand: Schwandorf
USt.-IdNr. DE232258053

VH 3.000 VAKUUM-HEBEGERÄT



Minikran & Hebetchnik

KONFIGURATIONEN UND KAPAZITÄTEN

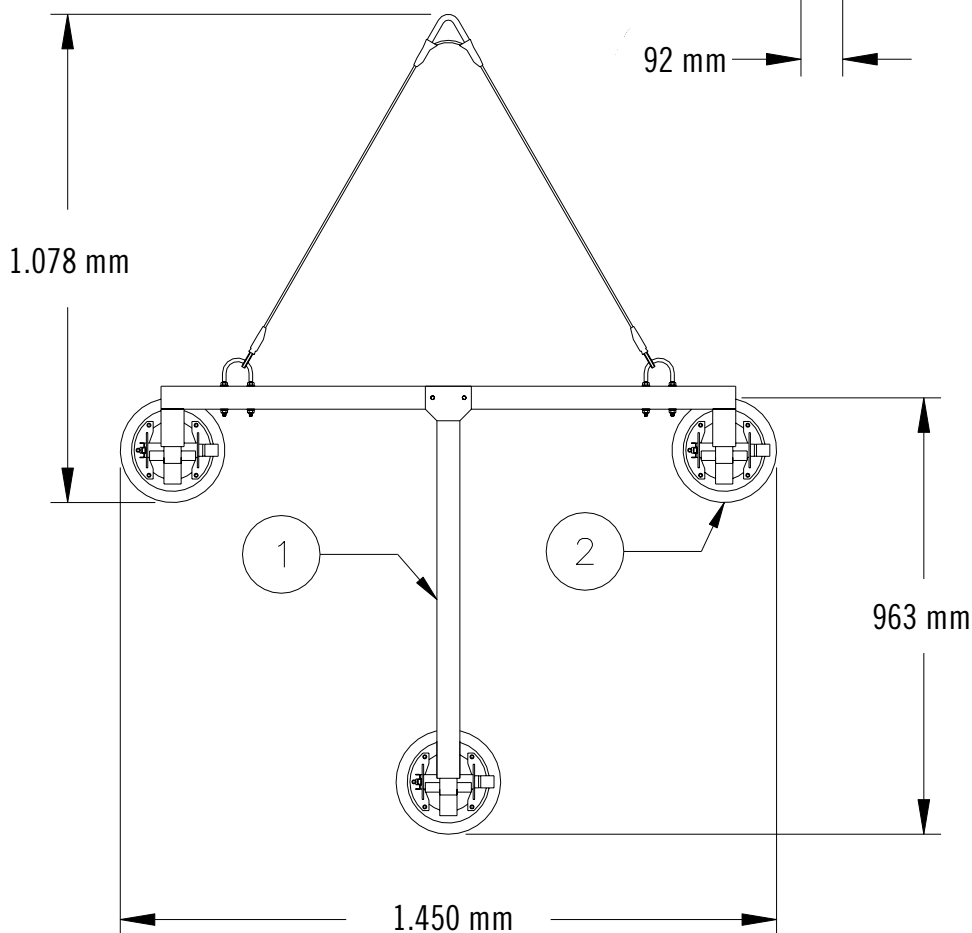
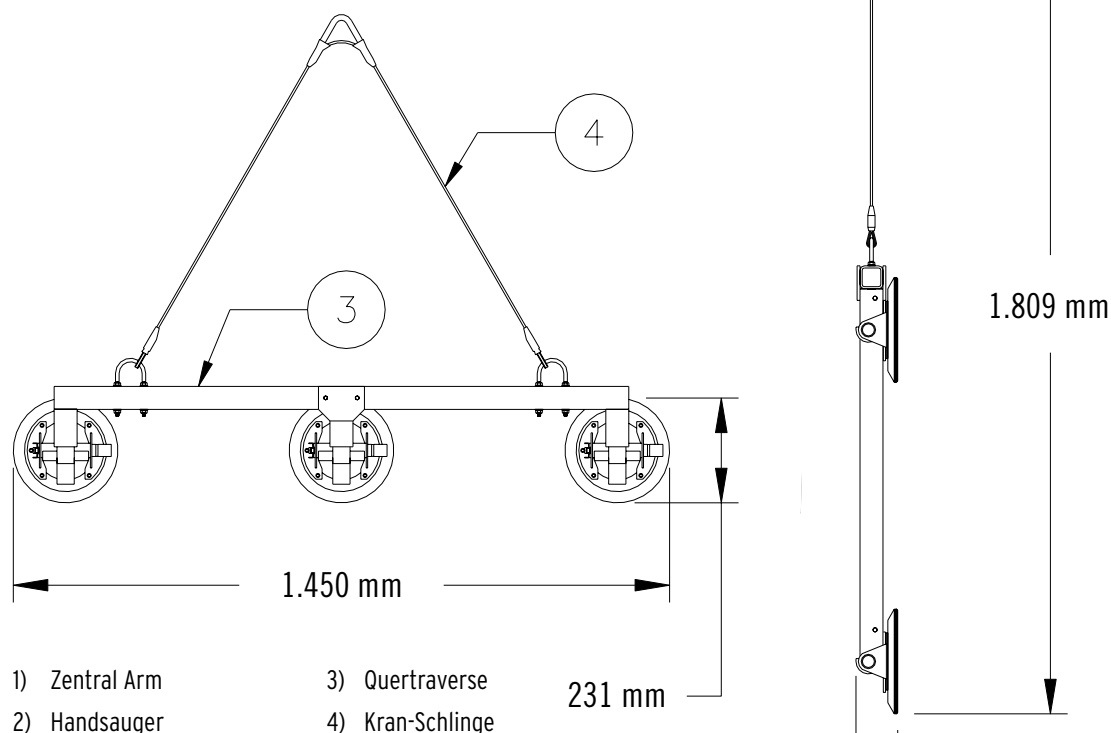

Uplifter GmbH & Co.KG

Oberaich 2

92543 Guteneck

Tel. + 49 (0) 94 33 / 20 499 0

Fax + 49 (0) 94 33 / 20 499 29

www.uplifter.de

info@uplifter.de

Geschäftsführer: Martin Lobinger

HRA Amberg 2179

Gerichtsstand: Schwandorf

USt.-IdNr. DE232258053