

# PICK & CARRY MC\_110

Die Batterie, mit 80 V und 830 Ah, des Pick & Carry Minkran MC 110 ermöglicht einen Einsatz von bis zu 12 Stunden.

**24 - 36 Monate Gewährleistung  
auf Konstruktionsteile!**

**Masse:** 4.070 x 1.950 x 2.000 mm - **Tragkraft:** 11.000 kg  
**Eigengewicht:** 13.700 kg - **Antrieb:** Elektromotor



Minikran & Hebetchnik

## MAX. TRAGFÄHIGKEIT 11 T

Wenderadius:	3.610 mm
Auslegerwinkel:	-10° bis 60°
Rahmen:	Konstruiert und gebaut von JMG. Das Gehäuse ist stabil gegenüber Torsion auf Grund des verwendeten, hochfesten Stahls.
Antrieb:	elektrisch, batteriebetrieben
Getriebe:	Vorderachs Antrieb mit Vorgelege
Ausleger:	Gefertigt aus Formteilen und verschweißten Qualitätsstahlplatten. Hydraulisches Grund- und zwei teleskopierbare, proportional ausfahrende Mastelemente
Fahrantrieb:	zwei Elektromotoren 10 kW 80 V, Isolierstoffklasse H
Batterie:	80 V - 830 Ah
Antriebsleistung:	elektronische Drehzahlregelung, MOSFET-Typ
Bereifung:	- Vorne: 2 superelastisch 315 x 70 - 15 " - Hinten: 2 superelastisch 250/70-15 "
Bremsen:	Betriebsbremse: über hydraulisches Pedal betätigt Feststell- und Notfallbremse: hydraulisch mit automatischer Steuerung
Lenkung:	über das Hinterrad, mit von der Kranhydraulik versorgten Motor mit Servolenkung und Lastfühler
Hydraulikanlage:	- Angetrieben durch Zahnradpumpe - Hydraulikbedienung über elektro-proportionalen Verteiler, betätigt durch einen Joystick - Filter und Sicherheitsventile - Maximaler Betriebsdruck 220 bar
Sicherheitseinrichtungen: Standardausrüstung:	elektronische Lastbegrenzung Fahrerkabine, Arbeitsscheinwerfer, Warnlicht, Feuerlöscher, Sicherheitsabschalter, Konformitätserklärung / CE-Kennzeichnung, Bedienerhandbuch, Wartungsplan, Ersatzteilliste, Standartladegerät (extern)

Daten können ohne vorherige Ankündigung geändert werden

Uplifter GmbH & Co.KG

Oberaich 2  
92543 Guteneck

Tel. + 49 (0) 94 33 / 20 499 0  
Fax + 49 (0) 94 33 / 20 499 29

www.uplifter.de  
info@uplifter.de

Geschäftsführer: Martin Lobinger  
HRA Amberg 2179  
Gerichtsstand: Schwandorf  
USt.-IdNr. DE232258053

# PICK & CARRY MC\_110

## OPTIONEN:

- » Hydraulische Winde mit maximaler Tragfähigkeit von 11.000 kg
- » "Non-marking" Reifen
- » automatisches Füllsystem für Batterien
- » Standardladegerät (intern)
- » manuell verstellbarer Ausleger
- » hydraulischer Ausleger
- » Funkfernbedienung nur für Auslegerbedienung
- » Kabelfernbedienung nur für Auslegerbedienung
- » Arbeitskorb 100 kg (ein Mann) nur erhältlich mit Funk- oder Kabelfernbedienung
- » Arbeitskorb 200 kg (zwei Mann) nur erhältlich mit Funk- oder Kabelfernbedienung
- » Lastgabelbesfestigung - max. 6.000 kg Tragfähigkeit
- » geschlossene Fahrerkabine
- » Lackierung nach Kundenwunsch

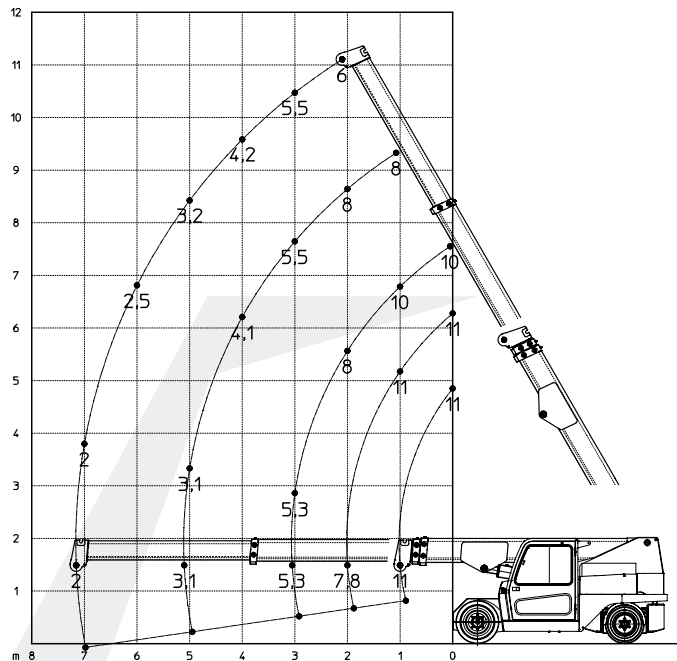

Minikran & Hebetchnik

Kran-Klassifizierung nach  
UNI ISO 4301-1-A3  
Referenzen

2006/42 CE - 2004/108 CE I.S.P.E.S.L.  
DIN 15018 (1,3) - 15019 (1) Class H2 B3  
ANSI B30.5 - 2007 und  
nachfolgende Änderungen

Daten können ohne vorherige Ankündigung geändert werden

Uplifter GmbH & Co.KG

Oberaich 2  
92543 Guteneck

Tel. + 49 (0) 94 33 / 20 499 0  
Fax + 49 (0) 94 33 / 20 499 29

www.uplifter.de  
info@uplifter.de

Geschäftsführer: Martin Lobinger  
HRA Amberg 2179  
Gerichtsstand: Schwandorf  
USt.-IdNr. DE232258053

# PICK & CARRY MC\_110

## TECHNISCHE DATEN:

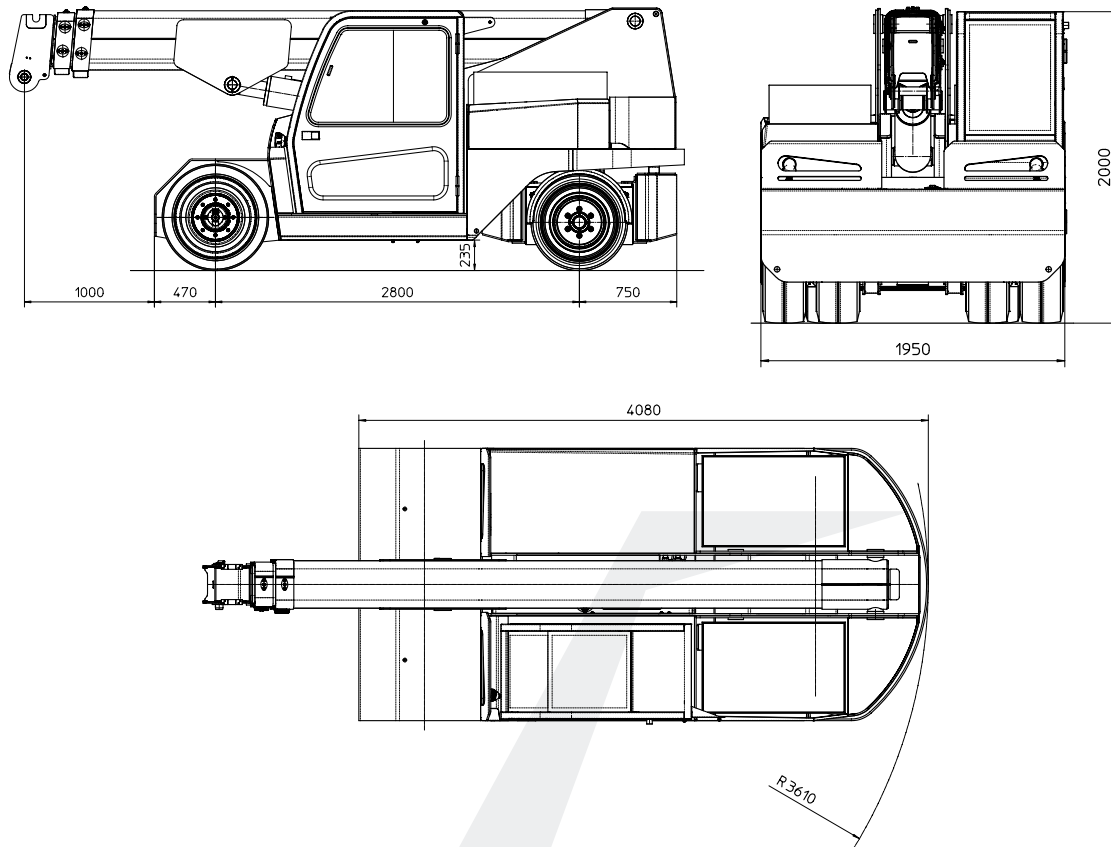

Minikran & Hebetchnik



Daten können ohne vorherige Ankündigung geändert werden

Uplifter GmbH & Co.KG

Oberaich 2  
92543 Guteneck

Tel. + 49 (0) 94 33 / 20 499 0  
Fax + 49 (0) 94 33 / 20 499 29

[www.uplifter.de](http://www.uplifter.de)  
[info@uplifter.de](mailto:info@uplifter.de)

Geschäftsführer: Martin Lobinger  
HRA Amberg 2179  
Gerichtsstand: Schwandorf  
USt.-IdNr. DE232258053