

PICK & CARRY MC_75

Ab dem Pick & Carry Minkran MC 75 bietet der proportional ausfahrende Mast eine optimale Gewichtsverteilung sowie eine daraus resultierende bessere Lastkapazität. Desweiteren ist er durch seine geringe Breite von 1.700 mm gekennzeichnet.



Minikran & Hebetchnik

24 - 36 Monate Gewährleistung auf Konstruktionsteile!

Masse: 3.655 x 1.700 x 1.900 mm - **Tragkraft:** 7.500 kg - **Eigengewicht:** 9.000 kg
Antrieb: Elektromotor

MAX. TRAGFÄHIGKEIT 7,5 T

Wenderadius:	3.200 mm
Auslegerwinkel:	-10° bis 60°
Rahmen:	Konstruiert und gebaut von JMG. Das Gehäuse ist stabil gegenüber Torsion auf Grund des verwendeten, hochfesten Stahls.
Antrieb:	elektrisch, batteriebetrieben
Getriebe:	Vorderachsenantrieb mit Vorgelege
Ausleger:	Gefertigt aus Formteilen und verschweißten Qualitätsstahlplatten. Hydraulisches Grund- und zwei teleskopierbare, proportional ausfahrende Mastelemente
Fahrertrieb:	Elektromotor 2 x 7,5 kW 72 V AC, Isolierstoffklasse H
Motor:	Elektromotor 12 kW 72 V AC, Isolierstoffklasse H
Batterie:	72 V - 620 Ah
Antriebsleistung:	elektronisch betätigt, MOSFET-Typ
Bereifung:	- Vorde: 2 superelastisch 355 x 65 - 5 " - Hinten: 2 superelastisch 7.50 - 15 "
Bremsen:	Betriebsbremse: über hydraulisches Pedal betätigt Feststell- und Notfallbremse: hydraulisch mit automatischer Steuerung
Lenkung:	über das Hinterrad, mit von der Kranhydraulik versorgten Motor mit Servolenkung und Lastfühler
Hydraulikanlage:	- Angetrieben durch Zahnradpumpe - Hydraulikbedienung über elektro-proportionalen Verteiler betätigt durch einen Joystick - Filter und Sicherheitsventile - Maximaler Betriebsdruck 220 bar
Sicherheitseinrichtungen: Standardausrüstung:	elektronische Lastbegrenzung Fahrerkabine, Arbeitsscheinwerfer, Warnlicht, Feuerlöscher, Sicherheitsabschalter, Konformitätserklärung / CE-Kennzeichnung, Bedienerhandbuch, Wartungsplan, Ersatzteilliste, Standartladegerät (extern)

Daten können ohne vorherige Ankündigung geändert werden

Uplifter GmbH & Co.KG

Oberaich 2
92543 Guteneck

Tel. + 49 (0) 94 33 / 20 499 0
Fax + 49 (0) 94 33 / 20 499 29

www.uplifter.de
info@uplifter.de

Geschäftsführer: Martin Lobinger
HRA Amberg 2179
Gerichtsstand: Schwandorf
USt.-IdNr. DE232258053

PICK & CARRY MC_75

OPTIONEN:

- » Hydraulische Winde mit maximaler Tragfähigkeit von 7.500 kg
- » "Non-marking" Reifen
- » automatisches Füllsystem für Batterien
- » Standardladegerät (intern)
- » manuell auf 3 Positionen verstellbarer Ausleger (800 mm) max. 5.000 kg Tragfähigkeit
- » hydraulischer Ausleger
- » Funkfernbedienung nur für Auslegerbedienung
- » Kabelfernbedienung nur für Auslegerbedienung
- » Arbeitskorb 100 kg (ein Mann) nur erhältlich mit Funk - oder Kabelfernbedienung
- » Arbeitskorb 200 kg (zwei Mann) nur erhältlich mit Funk - oder Kabelfernbedienung
- » Lackierung nach Kundenwunsch

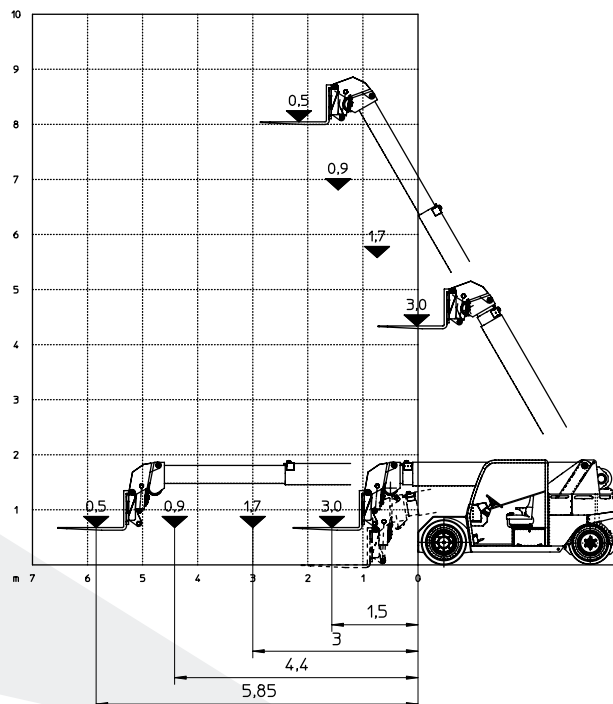
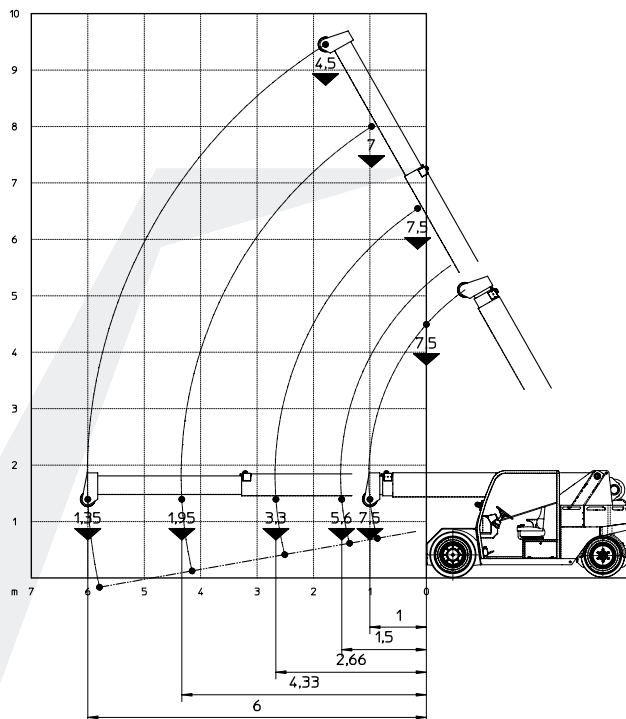
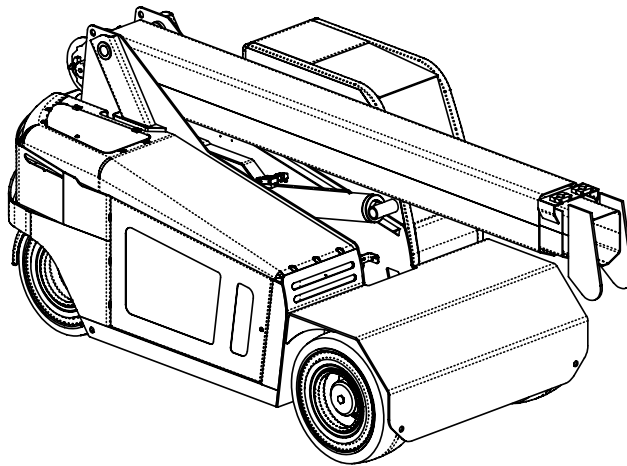

Kran-Klassifizierung nach
UNI ISO 4301-1-A3
Referenzen

2006/42 CE - 2004/108 CE I.S.P.E.S.L.
DIN 15018 (1,3) - 15019 (1) Class H2 B3
ANSI B30.5 - 2007 und
nachfolgende Änderungen

Daten können ohne vorherige Ankündigung geändert werden



Minikran & Hebetchnik

Uplifter GmbH & Co.KG

Oberaich 2
92543 Guteneck

Tel. + 49 (0) 94 33 / 20 499 0
Fax + 49 (0) 94 33 / 20 499 29

www.uplifter.de
info@uplifter.de

Geschäftsführer: Martin Lobinger
HRA Amberg 2179
Gerichtsstand: Schwandorf
USt.-IdNr. DE232258053

PICK & CARRY MC_75

TECHNISCHE DATEN:

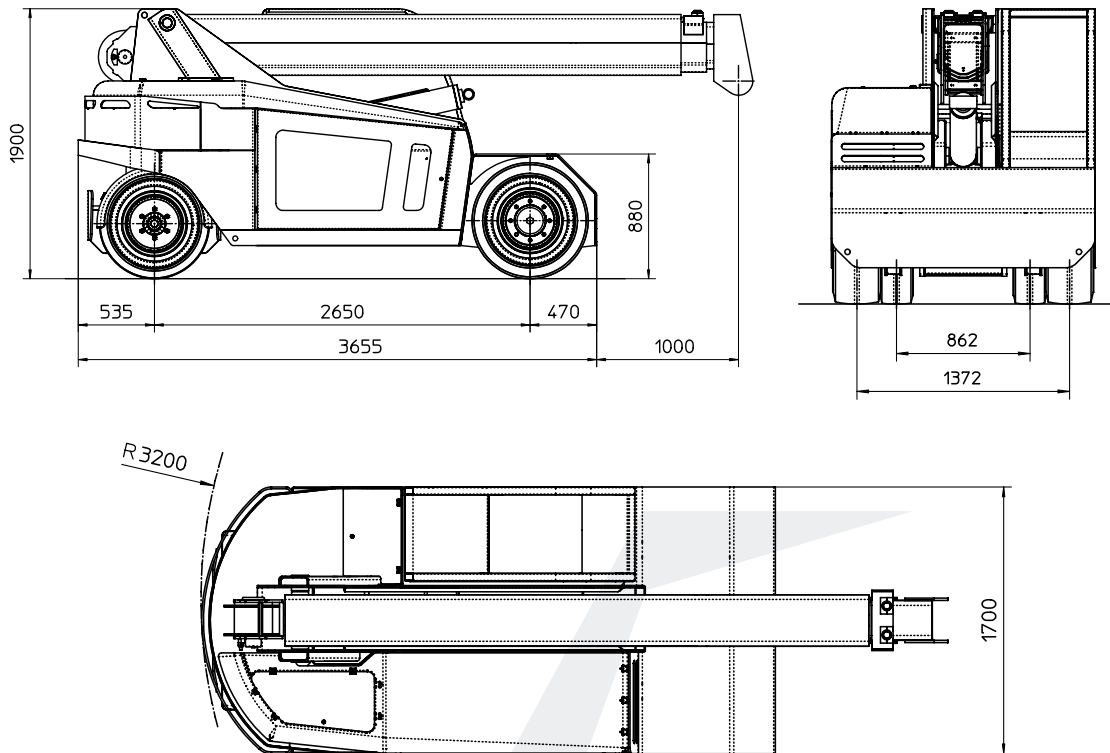

Minikran & Hebetchnik



Daten können ohne vorherige Ankündigung geändert werden

Uplifter GmbH & Co.KG

Oberaich 2
92543 Guteneck

Tel. + 49 (0) 94 33 / 20 499 0
Fax + 49 (0) 94 33 / 20 499 29

www.uplifter.de
info@uplifter.de

Geschäftsführer: Martin Lobinger
HRA Amberg 2179
Gerichtsstand: Schwandorf
USt.-IdNr. DE232258053